

バッテリー式立乗台車 コンパクトなボディに機能満載。

SQU搭乗バッテリー台車

750・1500・2500

新発売!

■諸元

型 式	積載荷重 (kg)	台車外形寸法 (mm)			荷台寸法 (mm)			最小旋回半 径 (mm) (R)	走行速度 (m/min)	登坂能力 (deg)
		長さ(L)	幅(W)	高さ(H)	長さ(l)	幅(w)	高さ(h)			
SQU-007	700	1,800	800	1,200	1,200	800	380	2,300	55	4
SQU-015	1,500	2,100	1,000	1,250	1,500	1,000	430	2,700	65	4
SQU-025	2,500	2,750	1,500	1,300	2,150	1,500	600	3,300	50	3

デモ機あります!

■特長

- 環境に優しく操作が簡単!
- 重量物でもラクラク搬送!
- 小回りがきき 狭い場所でもスイスイ!
- 標準装備デッドマン式ブレーキ
- 運転免許など必要なく、誰でも簡単に操作が出来ます。
- 操作方法は、リーチフォークに準拠

■外形図

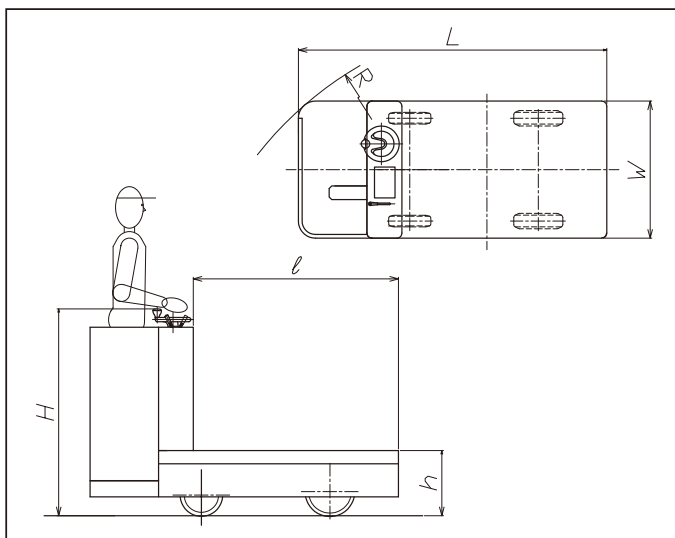

環境にやさしく、操作は簡単。

SDT歩行バッテリー台車

■諸元

型 式	積載荷重 (kg)	荷台寸法 (mm)			最小旋回半 径 (mm) (R)	走行速度 (m/min)
		長さ(L)	幅(W)	高さ(H)		
SDT-001	1,000	2000	1,000	460	3,000	MAX 40
SDT-002	2,000	2600	1,600	600	3,800	
SDT-003	3,000	2700	1,600	650	4,300	



■外形図

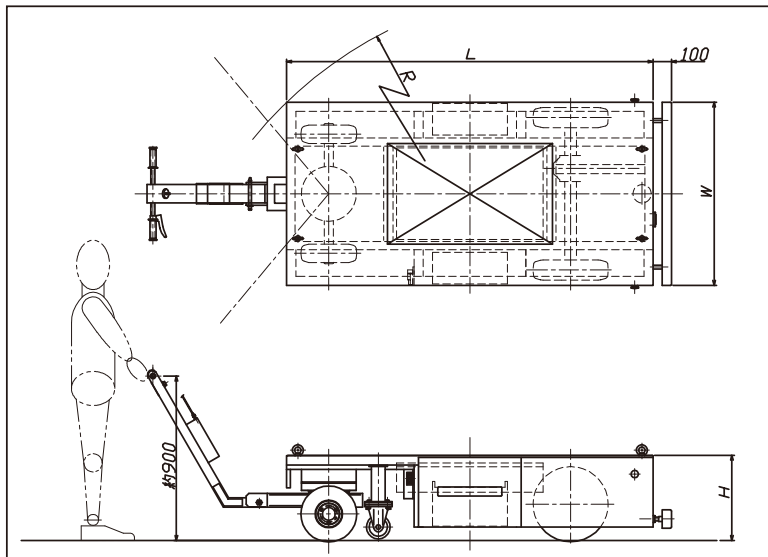

■特長

- しずかでクリーンです。
- 操作が簡単です。
- 回転半径が小さく、小回りができます。
- 速度が、手で微調整出来ます。

■標準仕様

- 使用可能時間 約2時間

■標準装備

- 回転灯 ●警報機 ●LS付き安全バンパー
- 非常停止スイッチ ●両側面保護柵
- バッテリー残量計

■オプション

- スタンション ●床面の木張など
- 予備バッテリー ●メンテナンスフリーバッテリー
- 一括集中補水キット