

車軸Assy

産業車両用ID

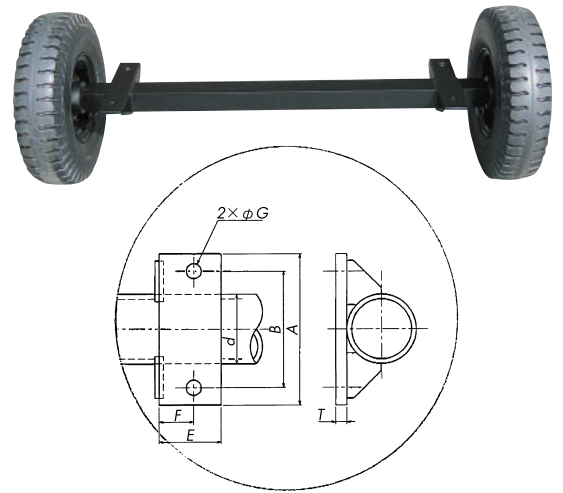
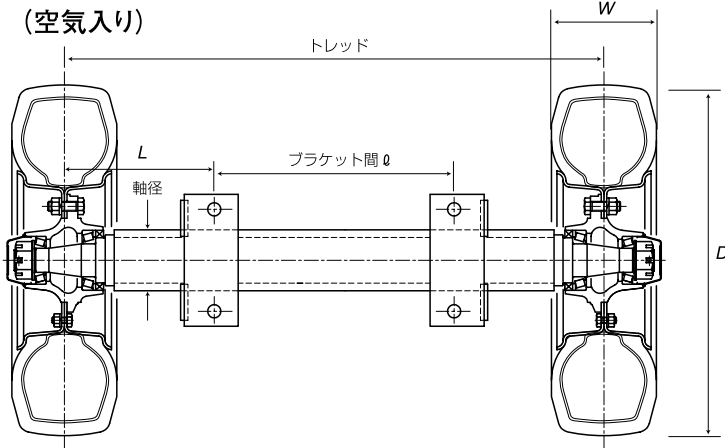

※軸荷重は走行速度10km/hで設定しています。

(空気圧:MPa)

車軸Assy コードNo.	タイヤ サイズ	タイヤ			リム サイズ	軸荷重 kg	軸径 d	トレッド	主要寸法 (mm)							
		外径 D	巾 W	空気圧 (MPa)					A	B	E	F	G	T	L	φ
1262-551	ID3.50-5 6PR	290	90	0.5	3.00SP×5	500	φ50	800	110	80	38	24	φ14	6	180	440
1262-552	ID4.00-8 6PR	410	110	0.7	3.00D×8	1000	φ60	1000	140	100	50	30	φ16	6	180	440
1262-553	ID5.00-8 8PR	470	140	0.7	3.00D×8	1500	φ80	1000	160	110	65	35	φ16	9	190	620
1262-554	ID5.00-9 8PR	495	135	0.7	3.50D×9	2000	φ90	1200	180	130	75	40	φ18	12	240	720
1262-555	ID6.00-9 10PR	535	155	0.7	4.00E×9	2500	φ90	1500	180	130	75	40	φ18	12	250	1000
1262-556	ID6.50-10 10PR	590	180	0.7	5.00F×10	3000	φ100	1500	200	150	75	40	φ18	12	250	1000
1262-558	ID7.00-12 12PR	670	190	0.7	5.00S×12	4000	φ115	1500	220	170	90	50	φ22	16	250	1000
1262-559	ID8.25-12 12PR	735	215	0.7	5.00S×12	5000	φ140	1500	280	220	90	50	φ22	16	250	1000
1262-560	ID8.25-12 12PR	735	215	0.75	5.00S×12	6000	φ140	1800	280	220	100	60	φ22	19	310	1180

ノーパンク

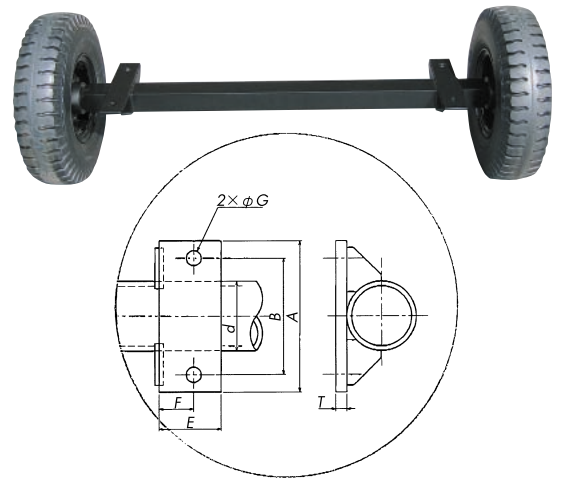
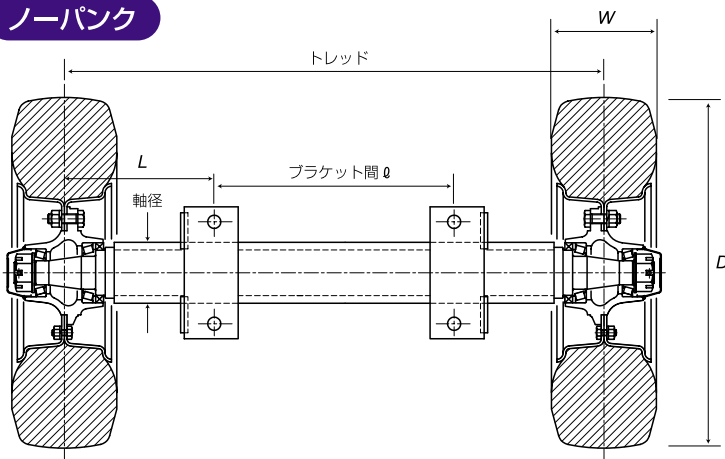

※軸荷重は走行速度10km/hで設定しています。

車軸Assy コードNo.	タイヤ サイズ	タイヤ			リム サイズ	軸荷重 kg	軸径 d	トレッド	主要寸法 (mm)							
		外径 D	巾 W	空気圧 (MPa)					A	B	E	F	G	T	L	φ
1262-751	3.00-5	260	75	2.15B×5	600	φ50	800	110	80	38	24	φ14	6	180	440	
1262-752	3.50-5	295	95	3.00SP×5	800	φ60	800	140	100	50	30	φ16	6	180	440	
1262-753	4.00-8	410	110	3.00D×8	1500	φ80	1000	160	110	65	35	φ16	9	190	620	
1262-755	5.00-8	470	125	3.00D×8	2000	φ90	1200	180	130	75	40	φ18	12	240	720	
1262-756	5.00-9	490	130	3.50D×9	2500	φ90	1500	180	130	75	40	φ18	12	250	1000	
1262-757	6.00-9	530	145	4.00E×9	3000	φ100	1500	200	150	75	40	φ18	12	250	1000	
1262-760	6.50-10	585	170	5.00F×10	3500	φ115	1500	220	170	90	50	φ22	16	250	1000	
1262-761	7.00-12	670	170	5.00S×12	5000	φ140	1500	280	220	90	50	φ22	16	250	1000	
1262-764	8.25-12	730	200	5.00S×12	6000	φ140	1800	280	220	100	60	φ22	19	310	1180	